

D. Exterior	Radio	Espessura	Peso
D	R	T	Kgs
mm	mm	mm	
18	23	1,5	0,02
20	26	1,5	0,03
23	30	1,5	0,04
25	37	1,5	0,05
28	37	1,5	0,06
30	38	1,5	0,07
33	45	1,5	0,08
35	50	1,5	0,09
38	52	1,5	0,12
43	60	1,5	0,15
44	51	2,0	0,21
50,8	75	1,5	0,22
53	75	1,5	0,24
63,5	90	1,5	0,34
73	95	1,5	0,46
76	95	1,5	0,50
84	120	2,0	0,81
104	150	2,0	1,25
129	188	2,0	1,93
154	225	2,0	2,76
156	225	3,0	3,60
204	300	2,0	4,80
206	300	2,0	7,71
254	350	2,0	6,92
255	350	2,5	8,69
256	350	3,0	10,42
304	400	2,0	9,50
306	400	3,0	14,30
354	430	2,0	15,00
355	450	2,5	15,60
356	450	3,0	18,74
406	500	3,0	23,78
456	550	3,0	29,40
506	600	3,0	35,51

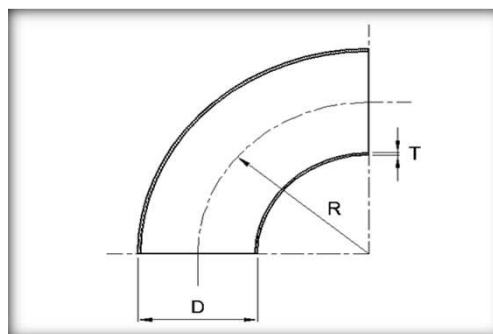

Tolerâncias:

Raio = $\pm 2\%$ com um mínimo de 1,5 mm

Espessura = -12,5 % da espessura nominal



Dimêtro Interior:

Ø mm	Tolerância mm
15-80	$\pm 1,0$
100-200	$\pm 1,5$
250-350	± 3
400-600	± 4

RAIO = 1,5 Di (até Diam. 154)

RAIO = DN+100 (≥ 204)

Características Mecânicas

Ver Página 6

Características Físicas

Ver Página 7

Composição Química

Ver Página 6

Qualidade Material:

Aisi	304 - 304L
	316 - 316L